

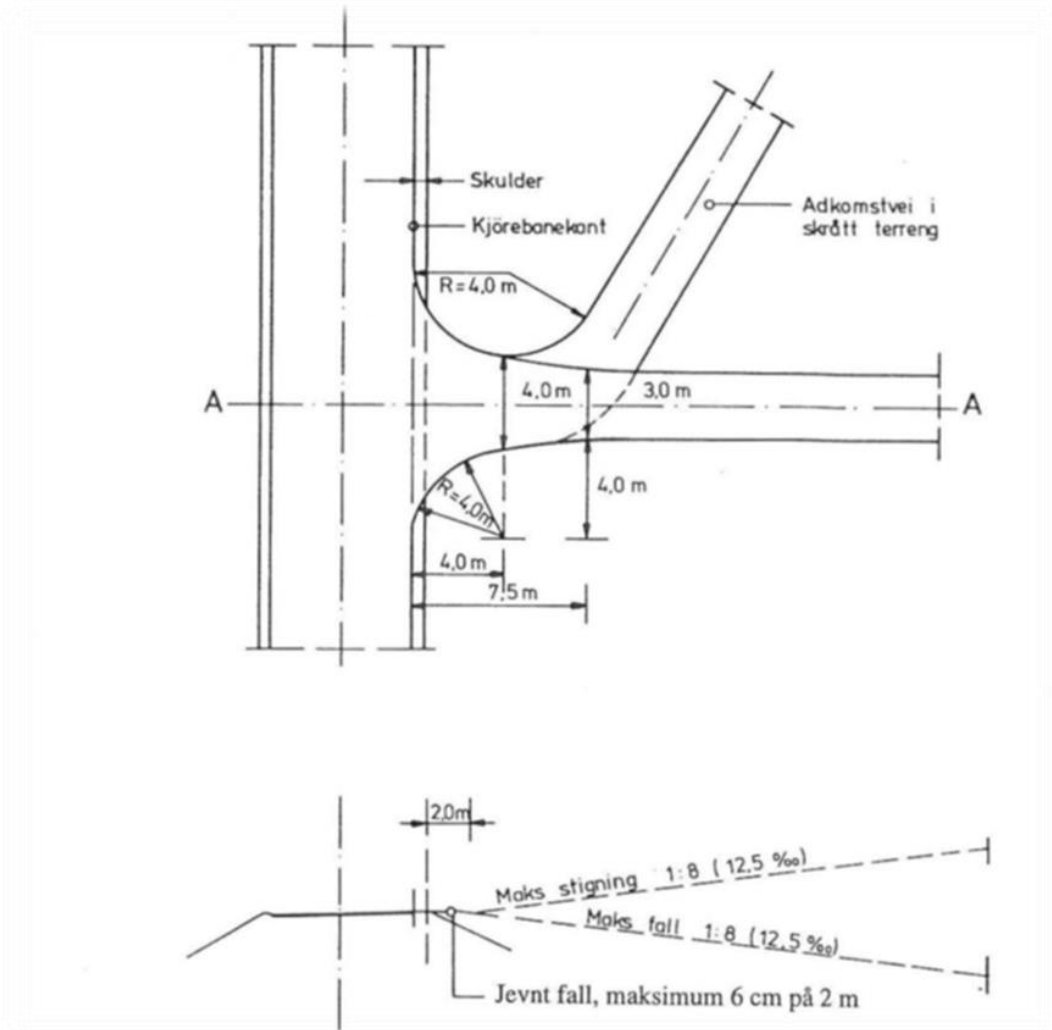

RETNINGSLINJER FOR PRIVATE AVKJØRSLER FRA KOMMUNAL VEG



Profil: A-A

Figuren viser minimumskravene til privat boligavkjørsel. Avkjørselen må ikke ligge høyere enn vegkanten av den kommunale vegen. På de første 2 m fra vegkanten skal avkjørselen ha et jevnt fall på maksimum 6 cm (3%). På vanskelige steder kan det dispenseres, slik at lengden fra vegkanten blir 1 m med jevnt fall på 3 cm (3%). Den private vegen bør ikke ha større stigning/fall enn 12,5 % (1:8). Avkjørselen må utformes slik at overvann, søle og grus ikke blir ledet inn på den kommunale vegen.

Der avkjørselen går over veggrøft, må det legges ned rør med minimum diameter 200 millimeter.

Røret skal legges slik at veggrøftens funksjon opprettholdes.

Grøftevann skal ha fritt løp inn i og ut av røret.

Avkjørselen skal i sin helhet tilpasses hovedvegen lengde- og tverrprofil.



RETNINGSLINJER FOR PRIVATE AVKJØRSLER FRA KOMMUNAL VEG

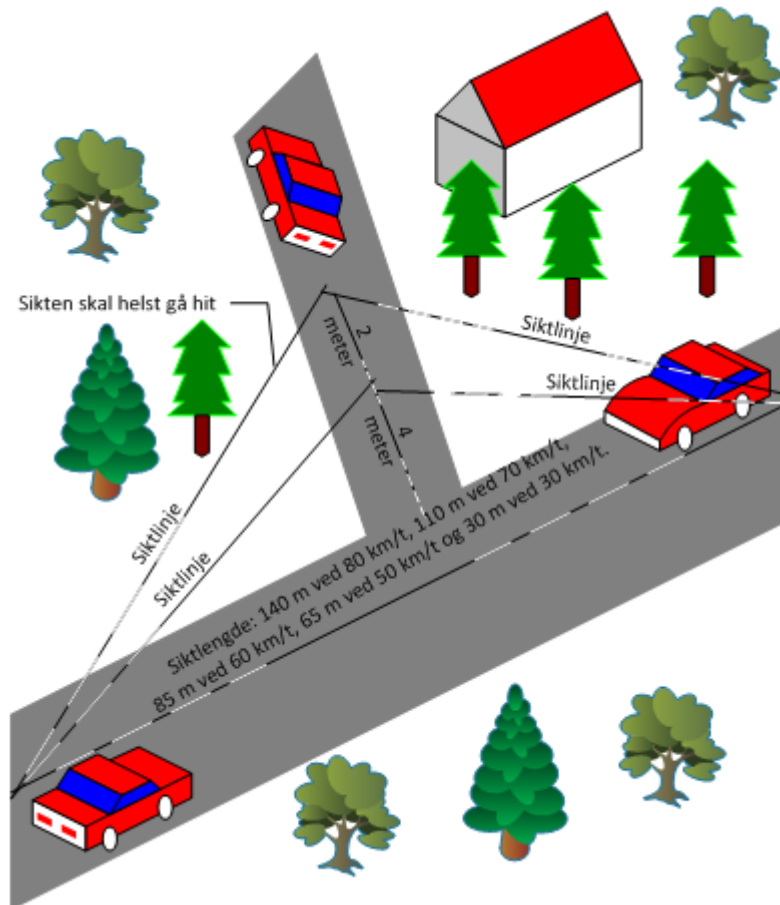

Siktkravene i avkjørsel vil variere avhengig av hva slags fartsgrense som gjelder for den kommunale vegen.

Frisiktområdet skal være fri for sikthindringer høyere enn 0,5 meter over hovedvegens nivå. Avkjørsel til boligområder, industriområder og serviceanlegg skal utformes som vegkryss.

I regulerte områder må reguleringsplanen for området gjennomgås, da den kan ha stilt krav til plassering av avkjørsler i området.

Dersom ny avkjørsel går over areal regulert til annet en vegformål, må det omsøkes.